

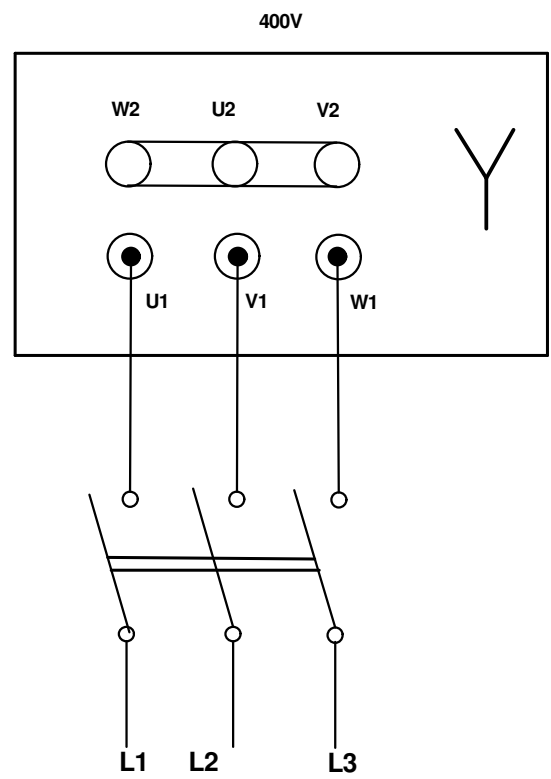

Il presente disegno è di proprietà di VORTICE ELETTROSOCIALI S.p.A. Senza l'autorizzazione scritta della stessa non potrà essere utilizzato per costruire l'oggetto rappresentato, né venire mostrato a terzi o comunque riprodotto. La Ditta proprietaria tutelerà i diritti di esclusiva a termini di legge.

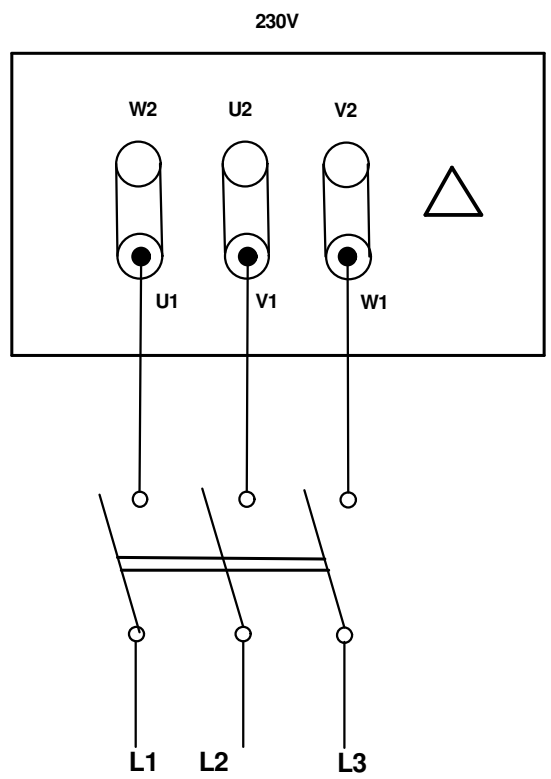
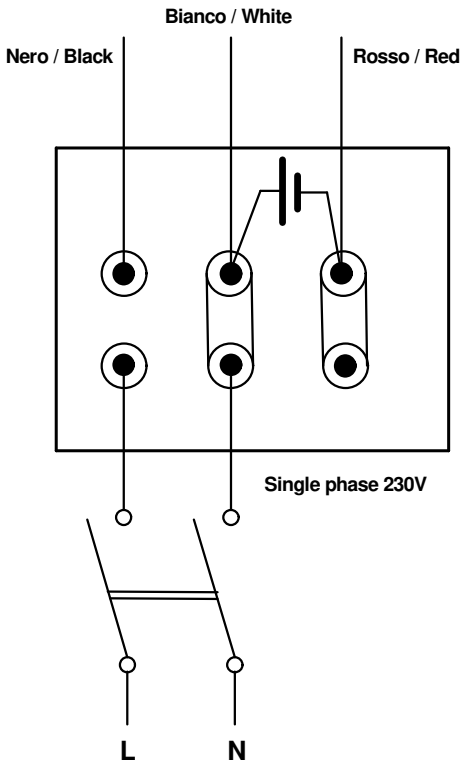

 <b>VORTICE</b>	Prima emiss. <b>07/06/2019</b>	Emiss.attuale	Dis. MR/LAB
	DESCRIZIONE		<b>SERIE / SERIES QBK ..... M o/or T</b>
Questo DISEGNO annulla e sostituisce tutti quelli precedentemente emessi		NINFO n°	<b>533/2019</b>
		DISEGNO n°	<b>E960536A</b>
		CODICE n°	<b>9.993.000.536</b>